



02166479486
0912 8448763
0919 0345384

تماس 24 ساعته حتی تعطیلات

شرکت فنی مهندسی کنترل تک پیشرو در صنعت ابزار دقیق



سوئیچی دیافراگمی (ممبرانی) MLS

کاربرد: صنایع سیمان، آرد، غلات،

MLS به منظور آشکارسازی حداکثر و حداقل سطح مواد جامد دانه ای و پودری در مخازن طراحی گردیده است. دستگاه در بدنه مخزن یا قیف خروجی آن نصب شده و دارای صفحه حساس می باشد. با رسیدن مواد به دستگاه و ایجاد فشار بر روی ممبران حساس میکروسویچ داخل آن فعال میگردد. این دستگاه در عین سادگی، قابلیت جایگزینی با دستگاههای پره ای، خازنی و ارتعاشی را دارا می باشد.

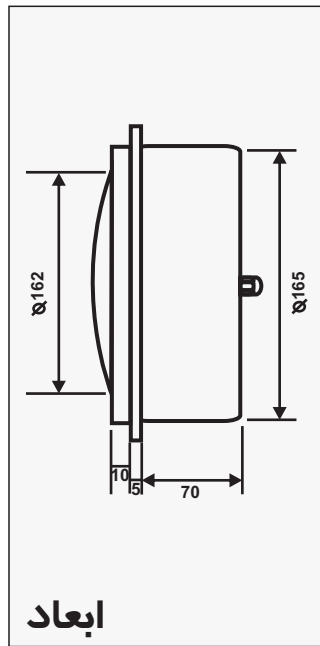
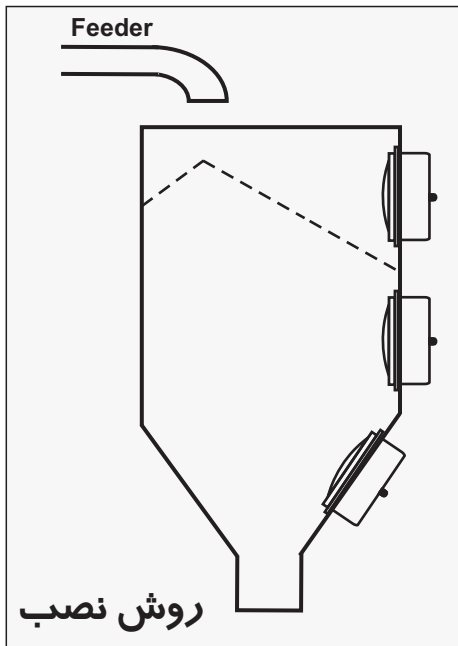
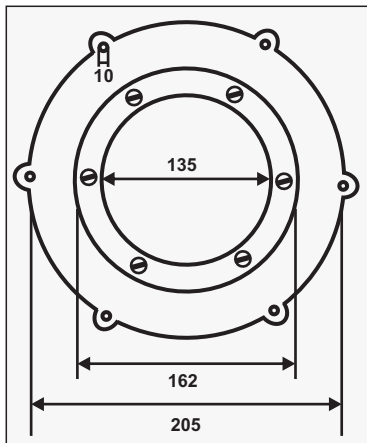

مشخصات فنی

600 gr.	حداقل وزن لازم جهت عملکرد
PG13.5	گلند
-20~80°C	حداکثر دمای مخزن
0~70°C	دمای کار دستگاه (دمای محیط)
Spdt Switch 250V/10A	خروجی
Aluminium	پوسته
NBR	ممبران
1Bar	حداکثر فشار مخزن

تماس 24 ساعته حتی تعطیلات

Tel ۰۲۱ ۶۶۴۷ ۹۴۸۶

مدیریت ۰۹۱۲ ۸۴۴ ۸۷۶۳

شبکه های مجازی / ارسال استعلام ۰۹۳۵ ۴۴ ۷۹ ۱۱۰

تلگرام / سروش @ Controltak

Fax ۰۲۱ ۸۹۷۷ ۹۳۷۳

www.Controltak.com

Controltak@chmail.ir

Controltak@gmail.com

Control-Tak اینستاگرام